

**ASGE-48BI2-3 + SCMI-01.5/C**

( 13,4 kW / 15,5 kW )

**DANE TECHNICZNE****DANE ELEKTRYCZNE**

Wydajność chłodzenie / grzanie	13,4 / 15,5 kW
Napięcie / częstotliwość jednostka zewn.	400 / 50 V / Hz
Napięcie / częstotliwość sterownik	230 / 50 V / Hz
Nominalny pobór mocy chłodzenie / grzanie	4600 / 4700 W
Maksymalny pobór mocy	5600 W
Nominalny pobór prądu chłodzenie / grzanie	7,0 / 7,1 A
Maksymalny pobór prądu	11,0 A

**TECHNOLOGIA SPRĘŻARKI**

Typ sprężarki DC INVERTER

**PRZEPŁYW POWIETRZA**Przepływ powietrza 5600 m<sup>3</sup>/h**CIŚNIENIE AKUSTYCZNE**

Poziom ciśnienia akustycznego 59 dB(A)

**MOC AKUSTYCZNA**

Poziom mocy akustycznej 75 dB(A)

**CZYNNIK CHŁODNICZY**

Typ czynnika chłodniczego R32

Ilość czynnika chłodniczego 2,8 kg

Ekwiwalent CO<sub>2</sub> 1,89 t**ZAKRES TEMPERATUR PRACY**

Grzanie -20 ~ 24 °C

Chłodzenie -20 ~ 52 °C

## WYMIARY / WAGA

Długość x wysokość x szerokość jedn. zewn. 370 x 820 x 940 mm

Długość x wysokość x szerokość sterownika 90 x 58 x 70 mm

Waga netto jedn. zewn. / sterownik 81,0 / 0,21 kg

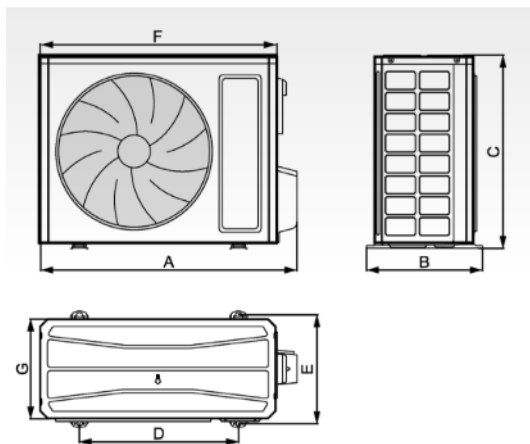

	A	B	C	D	E	F	G
ASGE-12BI2	732	330	553	455	310	675	285
ASGE-18BI2	802	350	555	512	331	745	300
ASGE-24BI2	958	402	660	570	371	889	340
ASGE-30BI2	958	402	660	570	371	889	340
ASGE-36BI2	1020	427	820	635	396	940	370
ASGE-36BI2-3	1020	427	820	635	396	940	370
ASGE-42BI2-3	1020	427	820	635	396	940	370
ASGE-48BI2-3	1020	427	820	635	396	940	370
ASGE-60BI2-3	1070	427	960	755	396	990	370